

# Viinikanniemi

**Asumisen järvihelmi Nokialla**

Kenora tarjoaa nyt ainutlaatuisen mahdollisuuden yksilöllisen arvokodin rakentamiseen Pyhäjärven rannalle Nokian Viinikanniemeen.





**Nokia**

Pyhäjärvi

**Tampere**



Pyhäjärvi

**Viinikanniemi**







Kenora rakennuttaa upealle Viinikanniemen asuinalueelle kaksi omakotitaloa. Molemmat kohteet rakennetaan rantatonteille Pyhäjärven rannalle. Korkeatasoisten talojen lisäksi molemmilla tonteilla on oma rantasauna.

Räätälöimme tulevat arvotalot täysin asiakkaan tarpeiden ja toiveiden mukaisiksi. Pääset valitsemaan kaikki pintamateriaalit ja vaikuttamaan talon muihin ratkaisuihin laajasti. Halutessasi suunnittelemme koko talon pohjaratkaisuineen täysin toiveidesi mukaisesti. Talot lämpenevät energiatehokkaalla maalämmöllä ja lisäarvoa tuo oma aurinkovoimala. Taloihin on mahdollista suunnitella ja toteuttaa myös nykyaikaisia älykotiratkaisuja haluamassasi laajuudessa viihtyisän ja turvallisen asumisen takaamiseksi.



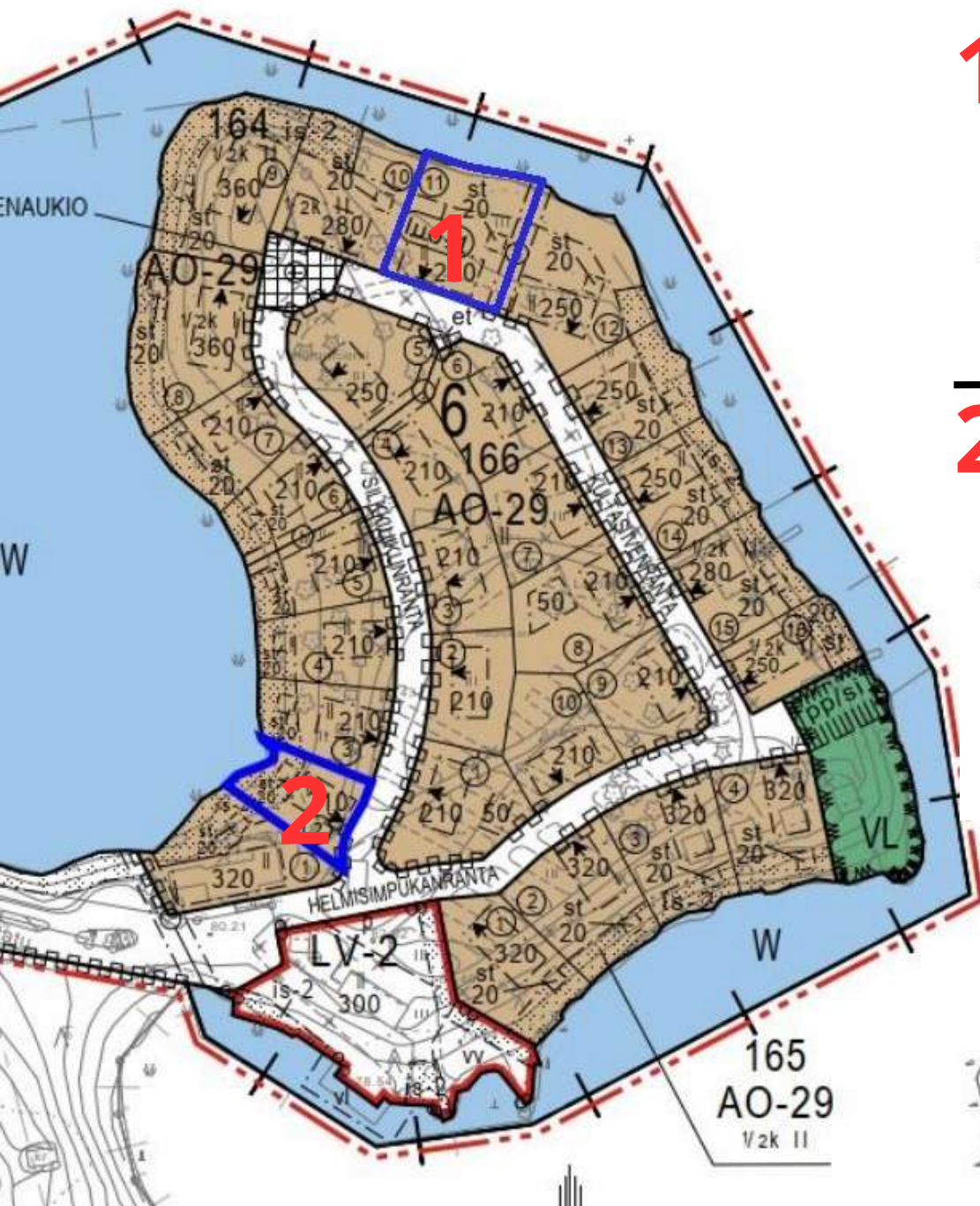

1

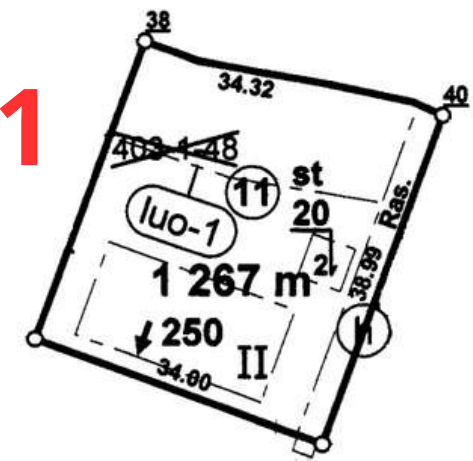

## Tontit

**Tontti 1**  
**Kiinteistötunnus: 536-6-164-11**  
**Tontin pinta-ala: 1267 m<sup>2</sup>**  
**Rakennusoikeus: 250**  
**+ rantasauna 20**

2

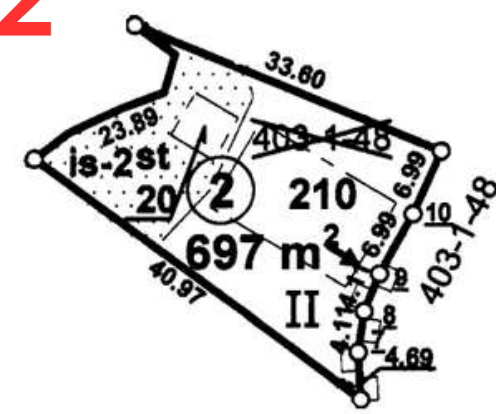

**Tontti 2**  
**Kiinteistötunnus: 536-6-164-2**  
**Tontin pinta-ala: 697 m<sup>2</sup>**  
**Rakennusoikeus: 210**  
**+ rantasauna 20**

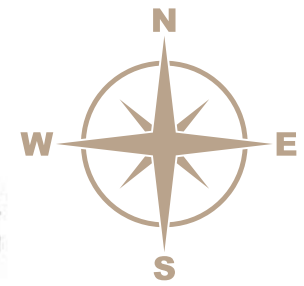

**Asumismuoto:**  
**omistusasunto,**  
**oma tontti**





## Alustavat suunnittelutiedot

- \* Kaksi arvotaloa Nokian Viinikannimeen Pyhäjärven rannalle
- \* Päärakennusmateriaalina on puu ja julkisivuna rapattu valkoinen kivipinta
- \* Lämmönlähteenä energiatehokas maalämpö
- \* Oma aurinkovoimala
- \* Pääset valitsemaan kaikki pintamateriaalit ja vaikuttamaan laajasti eri ratkaisuihin
- \* Laadukkaat materiaalit ja ratkaisut
- \* Mahdollisuus suunnitella myös täysin asiakkaan toiveiden mukainen kokonaisuus
- \* Mahdollisuus suureen kellarikerrokseen
- \* Pihan suunnittelu myös asiakkaan toiveiden mukaisesti
- \* Älykotiratkaisut asiakkaan toiveiden mukaisesti
- \* Sähköauton edellyttämät tarpeet huomioitu
- \* Tulisija/tulisijat toiveidesi mukaan
- \* Rakennusprosessi on mahdollista aloittaa heti tarkemmalla suunnittelulla ja lupamenettelyllä
- \* Valmistuminen 2024

Valitessasi Kenoran kumppaniksesi takaamme sujuvan yhteistyön ja laadukkaan kokonaisuuden suunnittelusta muuttoon asti. Uudesta arvokodistasi tulee varmasti toiveidesi mukainen ja siinä on huomioitu haluamasi yksilölliset ratkaisut omien tarpeidesi ja mieltymystesi mukaan.

Jos kiinnostuit mahdollisuudesta rakentaa unelmiesi koti Nokialle Pyhäjärven rannalle, pyydämme ottamaan nopeasti yhteyttä, koska kauttamme vain kahdelle tarjoutuu tähän mahdollisuus.

## Viinikanniemi

Nokialle rakentuvasta, uudesta Viinikanniemen asuinalueesta tulee ainutlaatuinen ja harvinainen helmi koko Pirkanmaalla. Täällä asutaan kaupunkilaisena omakotitalossa järven rannalla. Viinikanniemessä yhdistyvät järvimaiseman harmonia ja rantaelämysten rikastama elämä. Viinikanniemen asuinalue muodostuu saarimaisesta alueesta sekä sitä vastapäätä sijaitsevasta ranta-alueesta. Rakentuva alue on yhteensä kymmenen hehtaarin kokoinen ja siellä tulee asumaan noin 200 asukasta. Viinikanniemen saarimaiselle alueelle tulee 30 omakotitaloa, joista kahdellakymmenellä on oma ranta. Omarantaiset tontit kiertävät Viinikanniemeä kahdessa korttelissa. Saarimaisen alueen keskelle sijoittuu kymmenen omakotitontin kortteli. Niemessä sijaitsee lisäksi venevalkama ja uimapaikka.

Viinikanniemi on lähellä ja tarpeeksi kaukana. Rauhaisa keitaasi kaupungin sisällä, jossa Nokian ja koko Pirkanmaan palvelut ovat ulottuvillasi. Alle puolessa tunnissa kotiovesi eteen aukeaa Pyhäjärven, moottoritien tai kiitoradan kautta koko maailma.



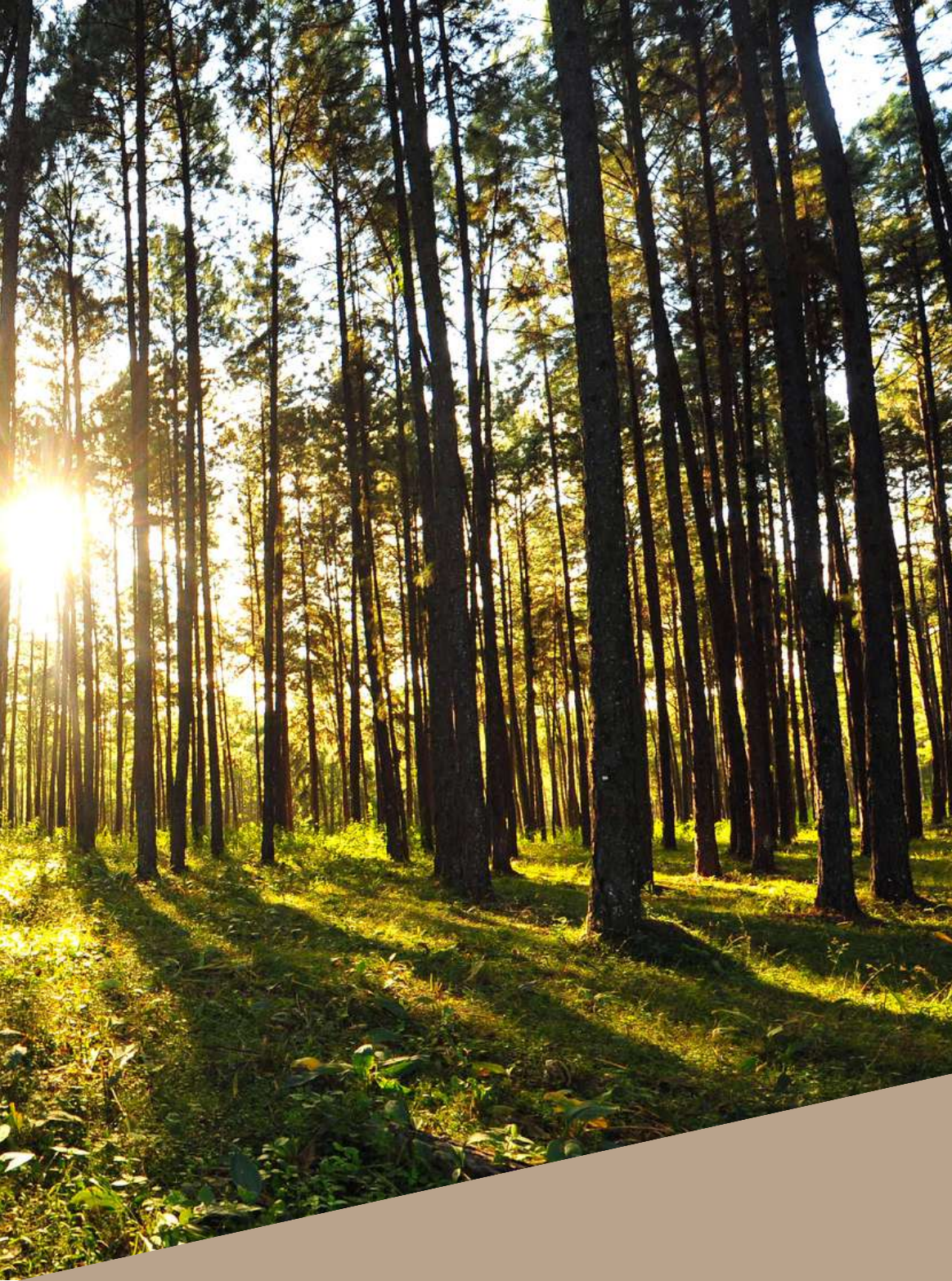

## Tutustu Viinikanniemen asuinalueen esittelyvideoon (esittelyvideo Nokian kaupungin)

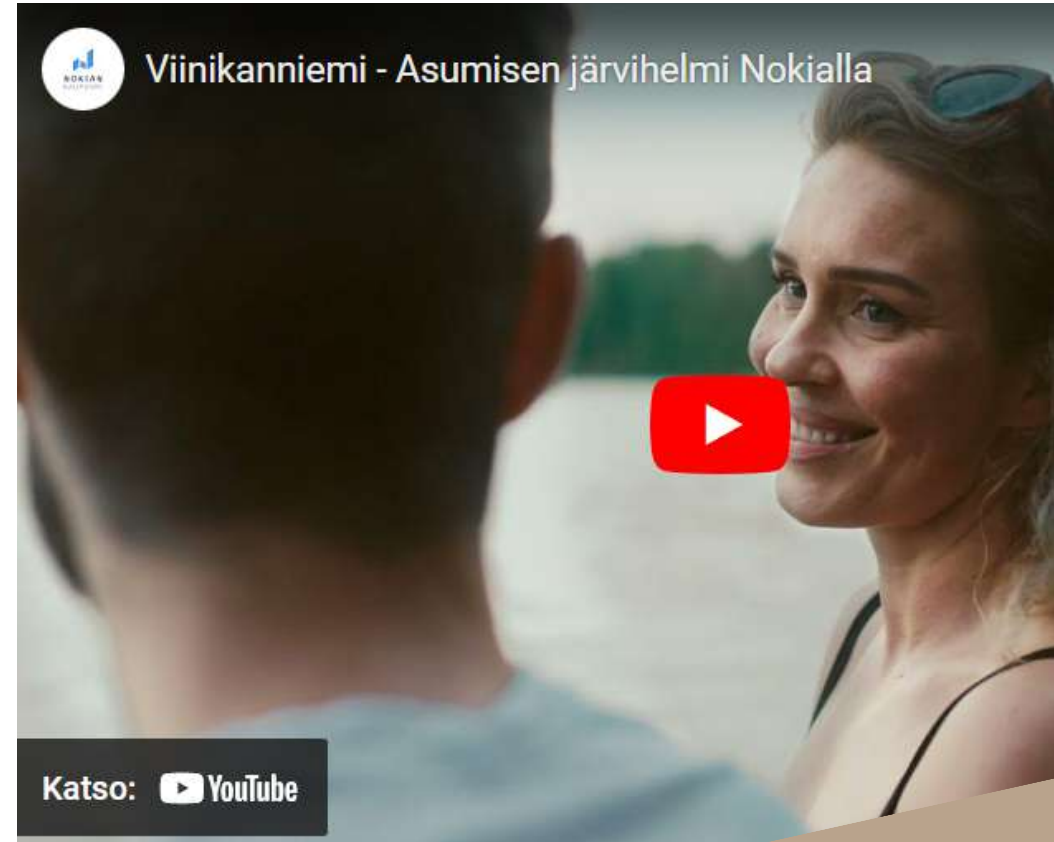



# Rakennuttajan yhteystiedot

Toimitusjohtaja  
**Ville Kekkonen**  
+358 44 323 84 59  
[ville.kekkonen@kenora.fi](mailto:ville.kekkonen@kenora.fi)  
[www.kenora.fi](http://www.kenora.fi)



 Kenora

